

- 1) HELITUGEVUS
- 2) AM-RAADIO
- 3) FM-RAADIO
- 4) SISSE / VÄLJA
- 5) RAADIOJAAMADE OTSING

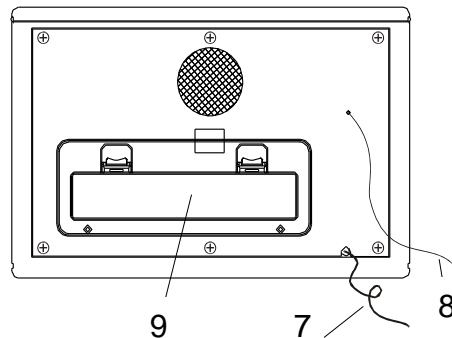

- 6) KÕLAR
- 7) TOITEKAABEL
- 8) FM-RAADIO ANTENN
- 9) PATAREIDE PESA

Vooluvõrgu toide:

Ühendage toitekaabel (7) vooluvõrgu 230V 50 Hz pesasse

Patareitoide:

Paigaldage 6 x C (1,5V UM-2) patareid patareide pesasse (9). Jälgige, et patareide oleks paigaldatud õigesti.

Märkus:

- Kasutage alati sama tüüpi patareisid korraga. Ärge kasutage kunagi eritüüpi patareisid korraga.
- Patareitoite kasutamiseks ühendage toitejuhe vooluvõrgust lahti.

Antenn:

FM-raadiolainete paremaks vastuvõtmiseks kerige antenn (8) lahti.

AM-raadiolainete paremaks vastuvõtmiseks keerake kogu raadiot (antenn on raadiosse sisseehitatud)

Raadio kasutamine:

1. Valige AM- (2) või FM- (3) raadio
2. Kasutage SISSE / VÄLJA nuppu (4) raadio sisselülitamiseks
3. Kasutage nuppu 5 raadiojaamade otsimiseks
4. Valige sobiv helitugevus (nupp 1)
5. Raadio väljalülitamiseks (4)

Tehniline info:

FM-lainepikkuste vahemik: 87,5 – 108 MHz

AM-lainepikkuste vahemik: 530 – 1600 KHz

Energia tarbimine: 9 W

Vooluvõrk: AC 230V 50Hz

Patareitoide: 6 x C (1,5V Type UM-2)